

1.0 Technische Spezifikation und Anwendung

Typ	PC 1090R	PC 1090	PC 1070	PC 1050	PC 1030
Verwendung	Road	Road	Road	Road	Road
Abmessung	1/2" x 11/128"				
Kompatibilität vorn	Truvativ/HG/ EXA-Drive	Truvativ/HG/ EXA-Drive	Truvativ/HG/ EXA-Drive	Truvativ/HG/ EXA-Drive	Truvativ/HG/ EXA-Drive
Kompatibilität hinten	SRAM OG HG / EXA-Drive	SRAM OG HG / EXA-Drive	SRAM OG HG / EXA-Drive	SRAM OG HG / EXA-Drive	SRAM OG HG / EXA-Drive
Ritzelanzahl	nur 10	nur 10	nur 10	nur 10	nur 10
Verschlussart	nur Power Lock	nur Power Lock	nur Power Lock	nur Power Lock	nur Power Lock

HG ist ein eingetr. Warenzeichen der Shimano Inc., Japan / EXA-DRIVE ist ein eingetr. Warenzeichen der Campagnolo S.R.L. Italien

2.0 Montage

2.1 Kettenlänge (Zum Ablängen wird ein Montage-Werkzeug benötigt.)

- **Ersatz einer verschlissenen Kette:** die alte Kette abmessen und die neue Kette auf gleiche Anzahl Kettenglieder kürzen.
- **Erstmontage:** Die Kette nach den Angaben des Schaltungsherstellers ablängen.
- SRAM-Schaltungen: Kette über größtes Kettenblatt vorn und größtes Zahnkranz hinten legen und 1 Glied + Power Lock hinzufügen (**Bild 1**).

2.2 Kette mit Power Lock schließen

- Kette auflegen, Enden zusammenführen, Power Lock in die Kettenenden einstecken (**Bild 2**) Power Lock zusammendrücken (**Bild 3**).
- Kette auseinanderziehen (**Bild 4**) bis ein Widerstand spürbar wird.
- Bringen Sie das Power Lock durch Drehen an der Kurbel nach oben (**Bild 5**).
- Während Sie das Fahrrad festhalten, pedalieren Sie vorwärts, um das Power Lock Kettenschloß sicher und dauerhaft zu verschließen. Sie hören ein Klickgeräusch (**Bild 5**).

Demontage: Ein installiertes Power Lock lässt sich nur mit einem Kettentrennwerkzeug öffnen.

Achtung: Verwenden Sie nur die zulässigen Power Lock Verschlussglieder (schwarz) für die Ketten PC 1090R, PC 1090, PC 1070, PC 1050, PC 1030 um Materialschäden und einen möglichen Sturz des Fahrers zu vermeiden.

3.0 Wartung / Pflege

- Regelmäßiges Schmieren verlängert die Lebensdauer der Kette. Öl auf die Gelenke der Kette geben und einwirken lassen.
- Verschmutzte Ketten vor dem Ölen reinigen. Dazu keine fettlösenden oder säurehaltigen Mittel verwenden. Reiniger nur wenige Minuten einwirken lassen und danach mit Wasser abspülen. Kette erst im völlig trockenem Zustand ölen.

Achtung:

Power Lock Kettenschlösser dürfen nur einmal benutzt werden! Montage einer neuen Kette immer mit neuem Power Lock. Unsachgemäßes Ablängen, sowie nicht exakte Verriegelung kann die Kette beschädigen und zum späteren Ausfall der Kette, zu Materialschäden sowie zum Sturz des Fahrers führen. Beim Erneuern der Kette sollten verschlissene Zahnkränze ebenfalls erneuert werden.

Verwenden Sie zum Verschließen der 10-Gang Ketten ausschließlich Power Lock (keinen Bolzen/Pin)!

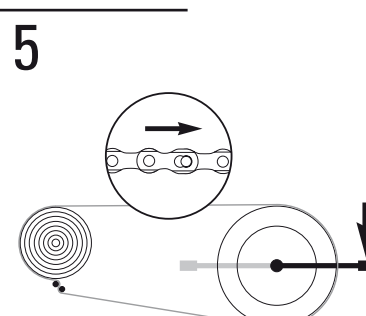
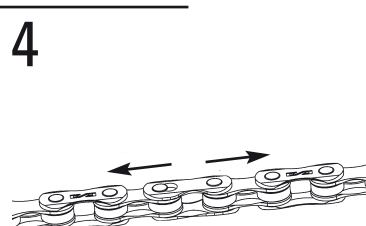
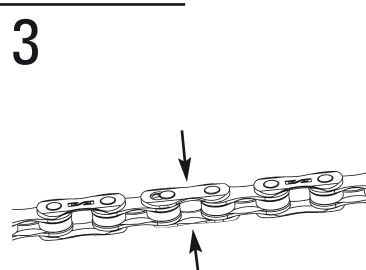
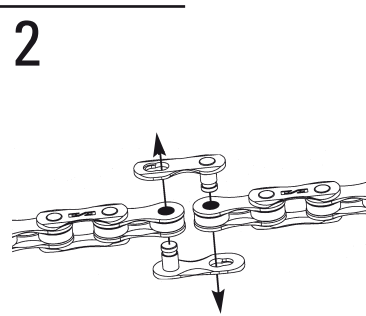
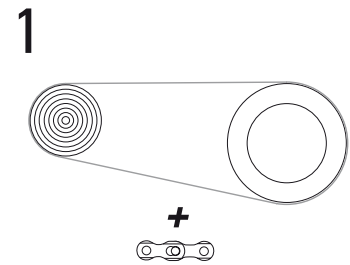

Service Instruction (english)

1.0 Technical specifications and application

Type	PC 1090R	PC 1090	PC 1070	PC 1050	PC 1030
Use	Road	Road	Road	Road	Road
Dimensions	1/2" x 11/128"				
Compatibility front	Truvativ/HG/ EXA-Drive	Truvativ/HG/ EXA-Drive	Truvativ/HG/ EXA-Drive	Truvativ/HG/ EXA-Drive	Truvativ/HG/ EXA-Drive
Compatibility rear	SRAM OG HG / EXA-Drive	SRAM OG HG / EXA-Drive	SRAM OG HG / EXA-Drive	SRAM OG HG / EXA-Drive	SRAM OG HG / EXA-Drive
No. of sprockets	only 10	only 10	only 10	only 10	only 10
Closing type	only Power Lock	only Power Lock	only Power Lock	only Power Lock	only Power Lock

HG is registered trademark of Shimano Inc. Japan / EXA-Drive is a registered trademark of Campagnolo S.R.L. Italy

2.0 Assembly

2.1 Chain length (A chain tool will be required to shorten the chain.)

- **Replacing a worn chain:** measure the worn chain and shorten the new to the same length.
- **Initial assembly:** Shorten the chain to the length specified by the derailleur manufacturer.
- SRAM derailleurs: place the chain over largest front chainwheel and largest rear sprocket and add 1 link + Power Lock (**Fig. 1**).

2.2 Closing chain with Power Lock

- Fit chain, insert both halves of the Power Lock into the chain ends (**Fig. 2**) and bring the ends together (**Fig. 3**) on the bottom side of the drivetrain (no tension side).
- Pull chain apart until you feel some resistance (**Fig. 4**).
- Rotate the chain so the Power Lock is positioned on the top side of the drivetrain (**Fig. 5**).
- Pedal forward while holding bike firmly in place (**Fig. 5**) until you hear click sound. The Power Lock is now on its place and safely closed.

Opening: Once the Power Lock is installed it can only be removed by means of a Chain tool.

Use only Power Lock (black coloured) for PC 1090R, PC 1090, PC 1070, PC 1050, PC 1030!

Caution: Use only as specified, to avoid material damage or the rider to fall off his bicycle resulting in injury.

3.0 Maintenance / care

- Regular lubrication will extend the chain's service life. Apply oil to the chain links rollers and allow to work in.
- Clean dirty chains before oiling. Do not use any grease-dissolving or acidic agents. Cleaning agent must be rinsed off after a few minutes with water. Apply oil after chain is completely dried.

Caution:

Power Lock is for one-time use only! Always use a new Power Lock when fitting a new chain. Failure to shorten the chain properly or to lock it exactly into place may cause damage to the chain and eventually total chain failure, material damage or the rider to fall off his bicycle resulting in injury. Worn sprockets should also be replaced when a new chain is fitted.

Use only Power Lock to close 10 speed chains (no Pin)!

1.0 Spécifications et utilisation

Type	PC 1090R	PC 1090	PC 1070	PC 1050	PC 1030
Utilisation	Road	Road	Road	Road	Road
Dimensions	1/2" x 11/128"				
Compatibilités avant	Truvativ/HG/ EXA-Drive	Truvativ/HG/ EXA-Drive	Truvativ/HG/ EXA-Drive	Truvativ/HG/ EXA-Drive	Truvativ/HG/ EXA-Drive
Compatibilités arrière	SRAM OG HG / EXA-Drive	SRAM OG HG / EXA-Drive	SRAM OG HG / EXA-Drive	SRAM OG HG / EXA-Drive	SRAM OG HG / EXA-Drive
No. de pignons	seulement 10	seulement 10	seulement 10	seulement 10	seulement 10
Fermeture	seul. Power Lock	seul. Power Lock	seul. Power Lock	seul. Power Lock	seul. Power Lock

HG est une marque déposée de Shimano inc./ Japon - Exa Drive est une marque déposée de Campagnolo S.R.L, Italie

2.0 Montage

2.1 Longueur de la chaîne (un outil d'assemblage est nécessaire pour réduire la chaîne.)

- **Pour changer une chaîne usée**, mesurer l'ancienne chaîne et réduire la nouvelle pour qu'elle ait le même nombre de chaînons que l'ancienne.
- **Assemblage initial** : Adapter la longueur de la chaîne en fonction des instructions fournies par le constructeur du dérailleur.
Dérailleurs SRAM : enrouler la chaîne autour du plus grand pignon et du plus grand plateau. Ajouter un maillon + un Power Lock (Fig. 1).

2.2 Fermeture de la chaîne avec Power Lock

- Poser la chaîne, réunir les deux extrémités (Fig. 2) puis introduire les deux chevilles du raccord à clip aux deux extrémités de la chaîne (Fig. 3).
- Tirez sur la chaîne jusqu'à ce vous sentiez une résistance (Fig. 4).
- Faites pivoter la chaîne afin que Power Lock soit situé sur le côté supérieur de la transmission (Fig. 5).
- Pédalez en avant tout en tenant fermement la bicyclette (Fig. 5) jusqu'à ce que vous entendiez un clic. Power Lock est maintenant en place et correctement fermé.

Démontage : une fois Power Lock installé, vous ne pourrez le retirer qu'à l'aide d'un outil d'assemblage.

Utilisé Power Lock (couleur noir) seulement pour PC 1090R, PC 1090, PC 1070, PC 1050, PC 1030!

Important: A n'utiliser que dans les conditions spécifiées pour éviter tout dommage matériel ou corporel.

3.0 Maintenance, entretien

- Les graissages réguliers prolongent la durée de vie de la chaîne. Huiler les articulations de la chaîne et laisser agir.
- Nettoyez les chaînes encrassées avant de les huiler. N'utilisez pas de détergent dégraissant ou contenant des acides. Ne laissez agir le détergent que quelques minutes puis rincez à l'eau. Ne huilez la chaîne que lorsqu'elle sera complètement sèche.

Important :

Power Lock n'admet qu'une seule utilisation ! Vérifiez que la chaîne est bien verrouillée ! Toute nouvelle chaîne doit toujours être montée avec un nouveau Power Lock. Vous risquez d'endommager la chaîne si vous ne la réduisez pas dans les règles ou si celle-ci est mal verrouillée. Une rupture de chaîne peut provoquer des dégâts matériels ainsi qu'un accident entraînant une blessure du cycliste. Changez les roues dentées usées en même temps que vous changez de chaîne. Chaînes 10 vitesses assembler seulement avec Power Lock (pas axe)!

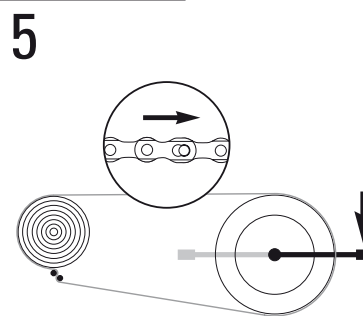
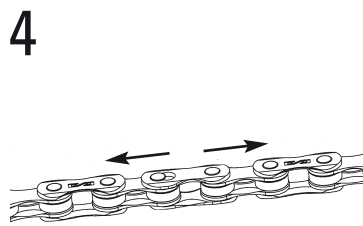
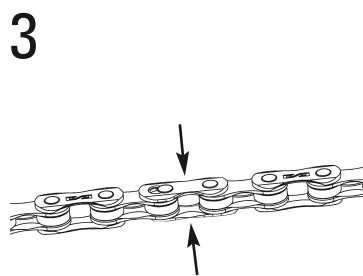
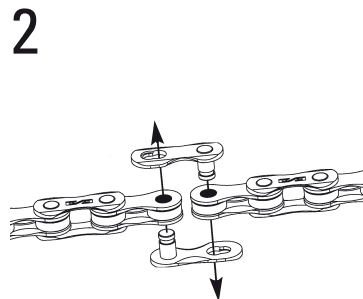
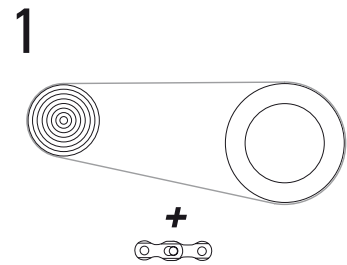

Servicehandleiding (nederlands)

1.0 Technische specificaties en toepassing

Type	PC 1090R	PC 1090	PC 1070	PC 1050	PC 1030
Toepassing	Road	Road	Road	Road	Road
Maat	1/2" x 11/128"				
Compatibiliteit voor	Truvativ/HG/ EXA-Drive	Truvativ/HG/ EXA-Drive	Truvativ/HG/ EXA-Drive	Truvativ/HG/ EXA-Drive	Truvativ/HG/ EXA-Drive
Compatibiliteit achtern	SRAM OG HG / EXA-Drive	SRAM OG HG / EXA-Drive	SRAM OG HG / EXA-Drive	SRAM OG HG / EXA-Drive	SRAM OG HG / EXA-Drive
Aantal tandwielen	alleen 10	alleen 10	alleen 10	alleen 10	alleen 10
Sluiting	alleen Power Lock	alleen Power Lock	alleen Power Lock	alleen Power Lock	alleen Power Lock

HG is een geregistreerd handelsmerk van Shimano Inc., Japan / EXA-DRIVE is een geregistreerd handelsmerk van Campagnolo S.R.L., Italië

2.0 Montage

2.1 Kettinglengte (voor het inkorten is montagegereedschap nodig.)

- **Vervangen van een versleten ketting**: meet de oude ketting en kort de nieuwe in tot hetzelfde aantal schakels.
- **Voor het eerst monteren van een ketting**: Kort de ketting in volgens het voorschrift van de fabrikant van de derailleur.
SRAM derailleurs: Leg de ketting over het grootste voorblad en het grootste kransje achter. Tel daar één schakel plus een Power Lock bij op (Fig. 1).

2.2 Ketting sluiten met Power Lock

- Maak de ketting passend, steek elk van de helften van de Power Link in een uiteinde (Fig. 2) en breng de uiteinden bij elkaar (Fig. 3).
- Trek de ketting uit totdat u enige weerstand voelt (Fig. 4).
- Draai de ketting zodat de Power Lock zich aan de bovenzijde van de aandrijving bevindt (Fig. 5).
- Draai de pedalen naar voren terwijl u de fiets stevig op zijn plaats houdt (Fig. 5) totdat u een klik hoort. De Power Lock zit nu op zijn plaats en zit veilig dicht.

Openen: Wanneer de Power Lock is aangebracht, kunt u deze alleen verwijderen met een kettingpons.

Gebruik alleen Power Lock (zwartkleurig) voor PC 1090R, PC 1090, PC 1070, PC 1050, PC 1030!

Let op: Gebruik deze alleen wanneer ze gespecificeerd zijn om materiële schade en eventueel verwonding van de berijder (wanne die ten val komt) te voorkomen.

3.0 Onderhoud

- Als de ketting regelmatig gesmeerd wordt, gaat hij langer mee. Smeer de ketting met olie en laat de olie inwerken.
- Maak een vuile ketting schoon voordat u hem gaat smeren. Gebruik hiervoor geen vetoplossende middelen of middelen die zuren bevatten. Laat het reinigingsmiddel niet langer dan een paar minuten inwerken en spoel het daarna met water af. Smeer de ketting pas als hij weer helemaal droog is.

Let op: De Power Lock kan slechts eenmaal worden aangebracht! Gebruik bij een nieuwe ketting altijd een nieuwe Power Lock sluitschakel. Een onjuist of onvoldoende ingekorte ketting of een niet geheel correcte sluiting kunnen schade aan de ketting veroorzaken, en uiteindelijk breuk, materiële schade. De berijder kan daarbij ten val komen en verwondingen oplopen. Bij vervanging van de ketting moeten versleten tandwielen eveneens vervangen worden.

Sluiten 10-speed kettingen alleen met Power Lock (niet pen)!

1.0 Tekniske specifikationer og anvendelse

Type	PC 1090R	PC 1090	PC 1070	PC 1050	PC 1030
Anvendelse	Road	Road	Road	Road	Road
Dimension	1/2" x 11/128"				
Kompatibilitet foran	Truvativ/HG/ EXA-Drive	Truvativ/HG/ EXA-Drive	Truvativ/HG/ EXA-Drive	Truvativ/HG/ EXA-Drive	Truvativ/HG/ EXA-Drive
Kompatibilitet bag	SRAM OG HG / EXA-Drive	SRAM OG HG / EXA-Drive	SRAM OG HG / EXA-Drive	SRAM OG HG / EXA-Drive	SRAM OG HG / EXA-Drive
Antal tandhjul	kun 10	kun 10	kun 10	kun 10	kun 10
Lukning	kun Power Lock	kun Power Lock	kun Power Lock	kun Power Lock	kun Power Lock

HG er registreret varemærke for Shimano Inc., Japan / Exa-Drive er registreret varemærke for Campagnolo S.R.L., Italien

2.0 Montering

2.1 Kædelængde (for tilpasning kræves specielt monteringsværktøj.)

- **Udskiftning af slidt kæde:** den gamle kæde opmåles og den nye kæde afkortes til samme antal kædeled.
- **Førstegangs montering:** Afkort kæden som specificeret af derailleur leverandøren.
SRAM derailleur: Træk ikke kæden gennem bagskifteren, men monter den direkte på største forrest og bagerste tandhjul. Læg 1 led + Power Lock til kædens længde når kæden afkortes (Fig. 1).

2.2 Lukning af kæden med Power Lock

- Monter kæden, monter de to halvdele af Power Lock (Fig. 2) og træk enderne sammen (Fig. 3).
- Træk ud i kæden (Fig. 4), indtil du føler modstand (Fig. 4).
- Drej på kæden, indtil Power Lock står foroven (Fig. 5).
- Hold godt fast på cyklen og drej samtidig fremad med pedalen (Fig. 5), indtil du hører en kliklyd. Nu sidder Power Lock på sin plads og er solidt fastlåst.

Åbning: Når Power Lock først er installeret, kan det kun fjernes med et kædeværktøj.

Brug kun Power Lock (sort farvet) til PC 1090R, PC 1090, PC 1070, PC 1050, PC 1030!

Bemærk: Brug kun samleled som nedenfor specificeret, da fejlmonteret samleled kan være årsag til alvorlige ulykker.

3.0 Vedligeholdelse / pleje

- Regelmæssig smøring forlænger kædens levetid. Kædeledene smøres med olie, som skal trække ind.
- Beskide kæder renses før smøring. Der må ikke bruges fedtopløsende eller syreholdige midler. Rengøringsmidlet må kun indvirke i få minutter, hvorefter kæden afskylles med vand. Kæden må først smøres, når den er helt tør.

Bemærk:

Power Lock må kun bruges én gang! Brug altid et nyt Power Lock i forbindelse med montering af en ny kæde.

Forkert afkortet kæde eller fejlmonteret samleled kan medføre alvorlige ulykker. Når kæden udskiftes, udskiftes som regel også tandhjulene, for de er slidt sammen.

Brug kun Power Lock til at lukke 10-speed kæder med (ingen stift)!

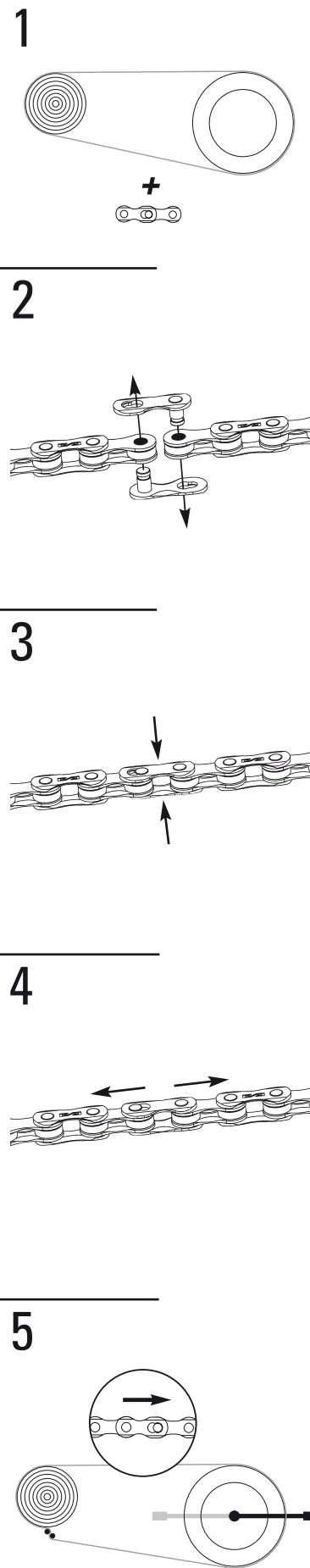

Serviceanvisning (svenska)

1.0 Teknisk specifikation och användning

Typ	PC 1090R	PC 1090	PC 1070	PC 1050	PC 1030
Användning	Road	Road	Road	Road	Road
Mått	1/2" x 11/128"				
Kompatibilitet fram	Truvativ/HG/ EXA-Drive	Truvativ/HG/ EXA-Drive	Truvativ/HG/ EXA-Drive	Truvativ/HG/ EXA-Drive	Truvativ/HG/ EXA-Drive
Kompatibilitet bak	SRAM OG HG / EXA-Drive	SRAM OG HG / EXA-Drive	SRAM OG HG / EXA-Drive	SRAM OG HG / EXA-Drive	SRAM OG HG / EXA-Drive
Drevantal	endast 10	endast 10	endast 10	endast 10	endast 10
Kedjelås	endast Power Lock	endast Power Lock	endast Power Lock	endast Power Lock	endast Power Lock

HG är ett varumärke registrerat av Shimano Inc., Japan / EXA-DRIVE är ett varumärke registrerat av Campagnolo S.R.L. Italien.

2.0 Montering

2.1 Kedjelängd (för kapning krävs ett monteringsverktyg.)

- **Byte av sliten kedja:** mät upp den gamla kedjan och korta den nya kedjan till samma antal kedjelänkar.
- **Förstagångsmontering:** Kapa kedjan till den längd växelleverantören rekommenderar.
SRAM Bakväxlar: Placera kedjan på den stora kedjeklingan fram och på det stora kedje hjulet bak och lägg till en länk + Power Lock (Fig. 1).

2.2 Låsa kedjan med Power Lock

- Anpassa kedjan. Montera båda halvorna av kedjelåset i kedjan (Fig. 2) och för de två ändlänkarna tillsammans (Fig. 3).
- Dra isär kedjan tills du känner ett visst motstånd (Fig. 4).
- Roter kedjan så att Power Lock hamnar upptill (Fig. 5).
- För pedalerna framåt medan cykeln hålls stadigt på plats (Fig. 5) tills du hör ett klickljud. Power Lock sitter nu på plats och är ordentligt låst.

Öppning: När ett Power Lock installerats kan det bara tas bort med ett monteringsverktyg.

Använd endast Power Lock (svartfärgad) för PC 1090R, PC 1090, PC 1070, PC 1050, PC 1030!

Observera:

Använd endast rekommenderad Power Lock för att undvika skada på kedjan och i värsta fall, cykel- och persons-kador.

3.0 Underhåll / skötsel

- Regelbunden smörjning förlänger kedjans livslängd. Olja in kedjans leder och låt oljan dra in.
- Rengör nedsmutsade kedjor innan inoljning. Använd ej fettlösande eller syrehaltiga medel till detta. Låt rengöringsmedlet verka några få minuter och tvätta sedan av med vatten. Olja kedjan först när den är helt torr.

Observera:

Power Lock kan inte återanvändas! Använd alltid ett ny Power Lock när en ny kedja ska monteras. Felaktigt kortad eller hopmonterad kedja kan orsaka skada på kedjan. Och i värsta fall en helt trasig kedja, cykel- och persons-kador. När kedjan byts bör även slitna kedjekransar bytas.

Använd endast Power Lock för kedjor (ej nit)!

1.0 Especificaciones técnicas y uso

Tipo	PC 1090R	PC 1090	PC 1070	PC 1050	PC 1030
Uso	Road	Road	Road	Road	Road
Dimensiones	1/2" x 11/128"				
Compatibilidad	Truvativ/HG/ EXA-Drive	Truvativ/HG/ EXA-Drive	Truvativ/HG/ EXA-Drive	Truvativ/HG/ EXA-Drive	Truvativ/HG/ EXA-Drive
Compatibilidad	SRAM OG HG / EXA-Drive	SRAM OG HG / EXA-Drive	SRAM OG HG / EXA-Drive	SRAM OG HG / EXA-Drive	SRAM OG HG / EXA-Drive
Nº de coronas	solo 10	solo 10	solo 10	solo 10	solo 10
Cerrar la cadena	solo Power Lock	solo Power Lock	solo Power Lock	solo Power Lock	solo Power Lock

HG es una marca registrada de Shimano Inc., Japón / Exa-Drive es una marca registrada de Campagnolo S.R.L. Italia.

2.0 Montaje

2.1 Longitud de la cadena (para recortar la cadena se requiere una herramienta de montaje.)

- **Cambio de una cadena desgastada:** Medir la cadena vieja y recortar la cadena nueva, de tal manera que se tenga el mismo número de eslabones.
- **Primer montaje:** Cortar la cadena a la medida especificada por el fabricante de cambios.
Cambios SRAM: Colocar la cadena en el plato grande y en la corona más grande, añadir 1 eslabón y 1 Power Link (Figura 1).

2.2 Cerrar la cadena con Power Lock

- Colocar la cadena, insertar las dos mitades del Power Lock en los extremos de la cadena (Figura. 2) y unir los extremos (Figura. 3) en la parte inferior de la transmisión (no en el lado de la tensión).
- Tirar de la cadena hasta notar cierta resistencia (Figura. 4).
- Avanzar el pedal mientras se sujeta la bicicleta con firmeza (Figura. 5).
- Avanzar el pedal mientras se sujeta la bicicleta con firmeza (Figura. 5) hasta escuchar un chasquido. El Power Lock está ahora en su sitio y correctamente cerrado.

Apertura: una vez instalado el Power Lock, sólo es posible extraerlo con ayuda de una herramienta para cadenas.

Usarlo solo Power Lock (color negro) para PC 1090R, PC 1090, PC 1070, PC 1050, PC 1030!

Precaución: Usarlo solo como se especifica para evitar daños en el material o que el usuario puede caer de su bicicleta resultando herido.

3.0 Mantenimiento/cuidado

- Engrasar regularmente la cadena prolonga su vida útil. Echar aceite en las articulaciones de la cadena y dejarlo actuar.
- Las cadenas sucias se deben limpiar antes de echarles aceite. Para esto no se debe emplear ningún disolvente de grasas ni agentes con contenido ácido. Dejar que el detergente actúe unos minutos y enjuagar luego con agua. La cadena se debe aceitar solamente cuando esté completamente seca.

Precaución: ¡El Power Lock sólo se puede utilizar una vez! Usar siempre un Power Lock nuevo cada vez que se empalme la cadena. Un fallo en el empalme de la cadena o en el mal montaje puede causar daños a la cadena y eventualmente un fallo total del sistema de transmisión, provocando daños materiales o hacer caer al usuario de la bicicleta, resultando herido. Al cambiar la cadena, igualmente se deben reemplazar las coronas dentadas que presenten desgaste. Utilizar el Power Lock solamente para cerrar cadenas de 10 velocidades (¡sin pasador!)

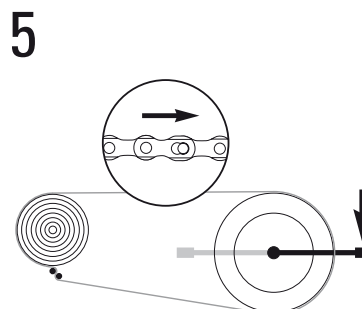
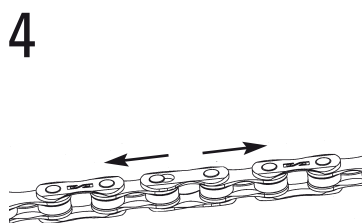
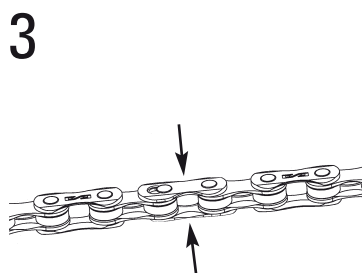
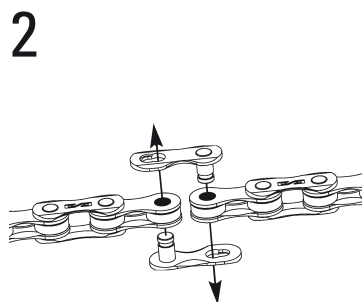
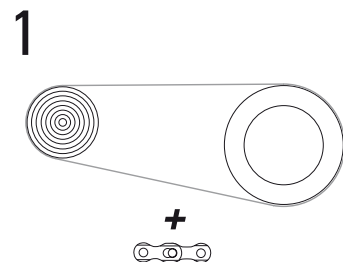

Istruzioni di montaggio e manutenzione (italiano)

1.0 Specifica tecnica e uso

Tipo	PC 1090R	PC 1090	PC 1070	PC 1050	PC 1030
Uso	Road	Road	Road	Road	Road
Dimensioni	1/2" x 11/128"				
Compatibilità	Truvativ/HG/ EXA-Drive	Truvativ/HG/ EXA-Drive	Truvativ/HG/ EXA-Drive	Truvativ/HG/ EXA-Drive	Truvativ/HG/ EXA-Drive
Compatibilità	SRAM OG HG / EXA-Drive	SRAM OG HG / EXA-Drive	SRAM OG HG / EXA-Drive	SRAM OG HG / EXA-Drive	SRAM OG HG / EXA-Drive
Num. roccetti	solo 10	solo 10	solo 10	solo 10	solo 10
Chiusura catena	solo Power Lock	solo Power Lock	solo Power Lock	solo Power Lock	solo Power Lock

HG è un marchio registrato Shimano Inc., Giappone. Exa-Drive è un marchio registrato della Campagnolo S.r.l., Italia

2.0 Montaggio

2.1 Lunghezza catena (Per il taglio a misura è necessario un attrezzo speciale.)

- **Sostituzione di una catena usurata:** misurare la vecchia catena e accorciare la nuova catena fino ad avere lo stesso numero di maglie.
- **Primo montaggio:** Accorciare la catena alla lunghezza specificata dal costruttore del cambio.
Cambi SRAM: posizionare la catena sulla corona e sul pignone più grande ed aggiungere una maglia più Power Link (Fig.1).

2.2 Chiusura catena con Power Lock

- Montaggio catena, inserire le due metà del Power Lock alle estremità della catena (Fig. 2) ed riunire le estremità together (Fig. 3) sul lato inferiore della trasmissione (lati di tensione assenti).
- Tirare la catena fino a quando non si avverte una certa resistenza (Fig. 4).
- Ruotare la catena in modo che Power Lock si trovi sul lato superiore della trasmissione (Fig. 5).
- Pedalare in avanti tenendo la bicicletta saldamente nella posizione corretta (Fig. 5) fino a quando non si avverte il rumore di uno scatto. A questo punto Power Lock è in posizione corretta e bloccato in modo sicuro.

Apertura: una volta installato il Power Lock, è possibile rimuoverlo solo utilizzando un apposito utensile da catena.

Utilizzare solo Power Lock (colore nero) per PC 1090R, PC 1090, PC 1070, PC 1050, PC 1030!

Attenzione: Utilizzare solo come indicati nella tabella, onde evitare di rovinare i componenti o di causare una pericolosa caduta con gravi conseguenze all'utilizzatore della bici.

3.0 Manutenzione / cura

- Una lubrificazione regolare aumenta la durata della catena. Spalmare l'olio sugli snodi della catena e far agire.
- Pulire le catene sporche prima di oliarle. A tale scopo non usare sostanze che sciolgono i grassi o contenenti acidi. Far agire il detergente solo per pochi minuti e quindi lavare con acqua. Oliare la catena solo quando è perfettamente asciutta.

Attenzione: Power Lock è destinato solo ad un unico impiego! Utilizzare sempre un nuova maglia di connessione Power Lock quando si monta una nuova catena. Se la catena viene accorciata o agganciata impropriamente può provocare un danneggiamento o una rottura completa della catena causando cadute e quindi lesioni all'utilizzatore. Nel rinnovare la catena sostituire anche i roccetti usurati.

Utilizzare solo Power Lock per bloccare le catene a 10 marce (non perno)!